

廣宇科技 (2328 TT)

啟動新成長引擎，驅動價值鏈提昇



廣宇科技
Pan-International

2026年4月

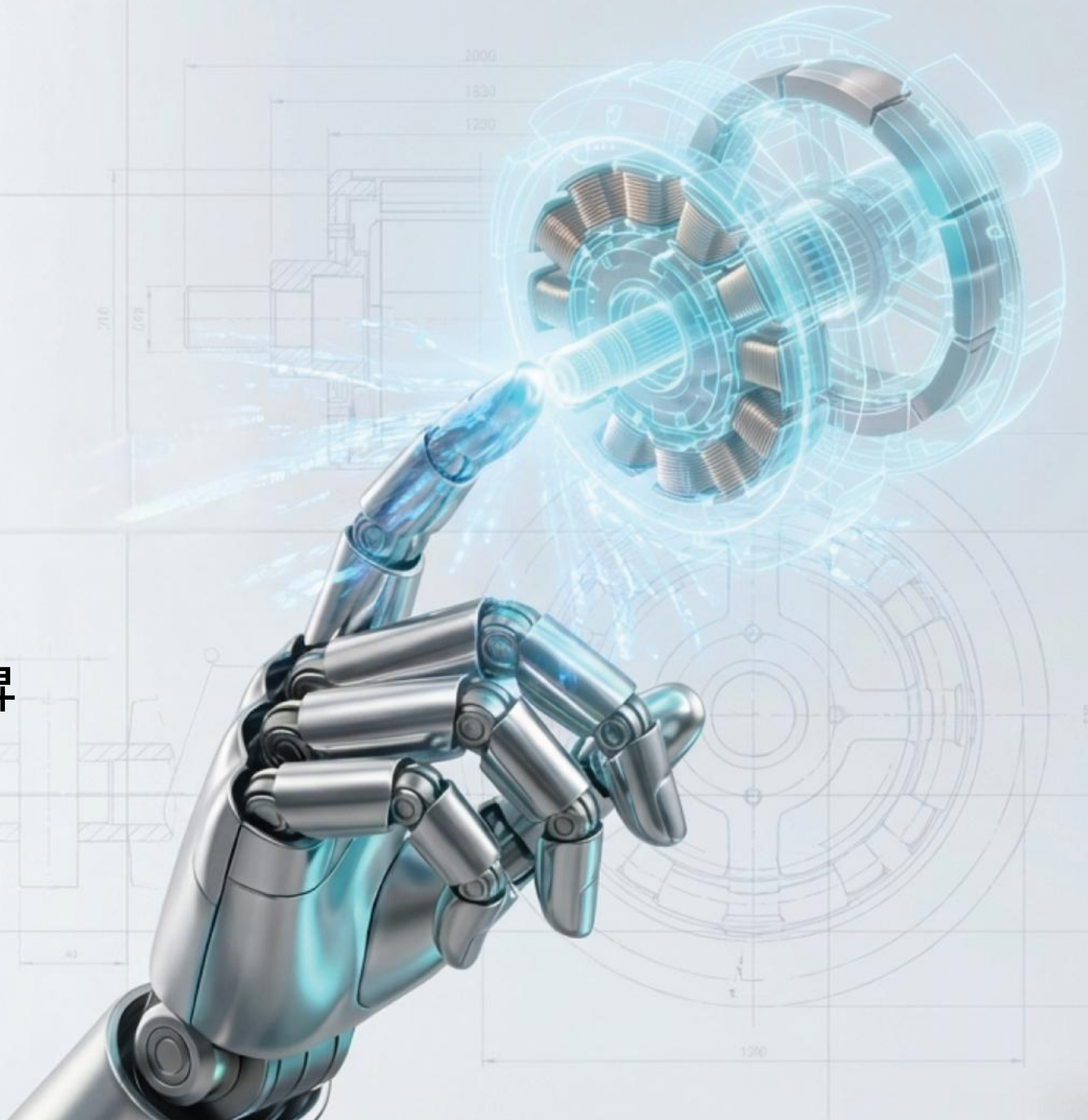
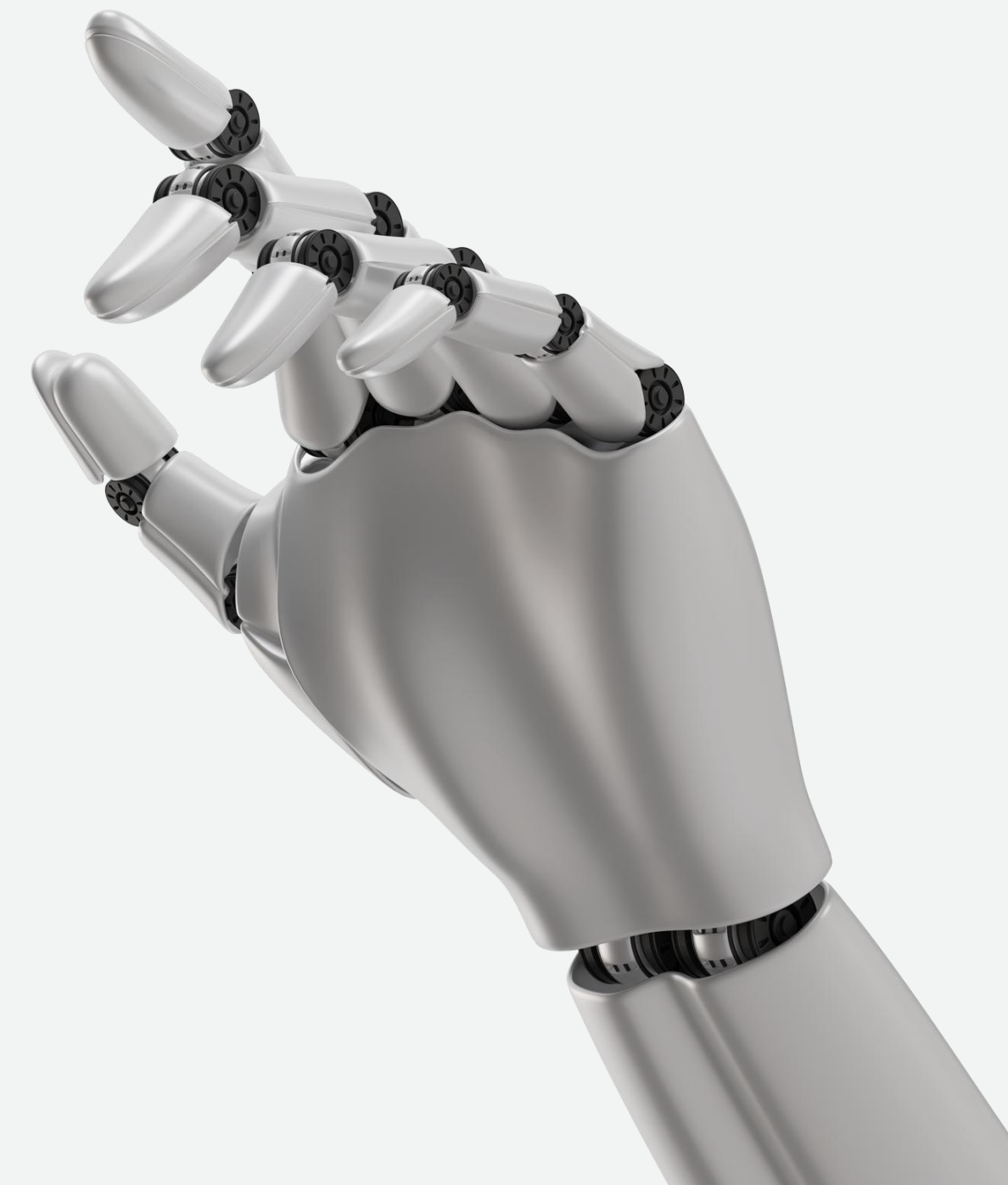

Table of Content

- 01 取得次世代AFM技術，跨足人形機器人關鍵領域
- 02 廣宇的人形機器人戰略布局藍圖
- 03 3S策略驅動策略轉型
- 04 策略目標與展望





取得次世代AFM技術， 跨足人形機器人關鍵領域

取得次世代AFM技術，確立人形機器人發展方向

■ 取得人形機器人的核心機電能力

廣宇於2026年1月併購比利時軸向磁通電機(Axial Flux Motor, AFM)公司Magnax，奠定發展人形機器人業務的核心競爭優勢及公司於鴻海集團機器人發展藍圖的關鍵定位

■ 確立人形機器人為廣宇長期發展方向

Magnax為公司建立具技術深度與產品延展性的關鍵平台。未來廣宇將持續聚焦人形機器人相關技術，尤其是關鍵零組件核心技術的取得

本次併購取得的關鍵資產



核心專利

涵蓋無軛定子、雙轉子結構、及模組化散熱設計



研發人才

比利時根特大學研發背景的頂尖電磁學與機械工程團隊



供應鏈切入

奠基於AFM的平台技術，獲得切入工業應用與動力機械等產品之技術能量

次世代電機技術：AFM的革命性優勢

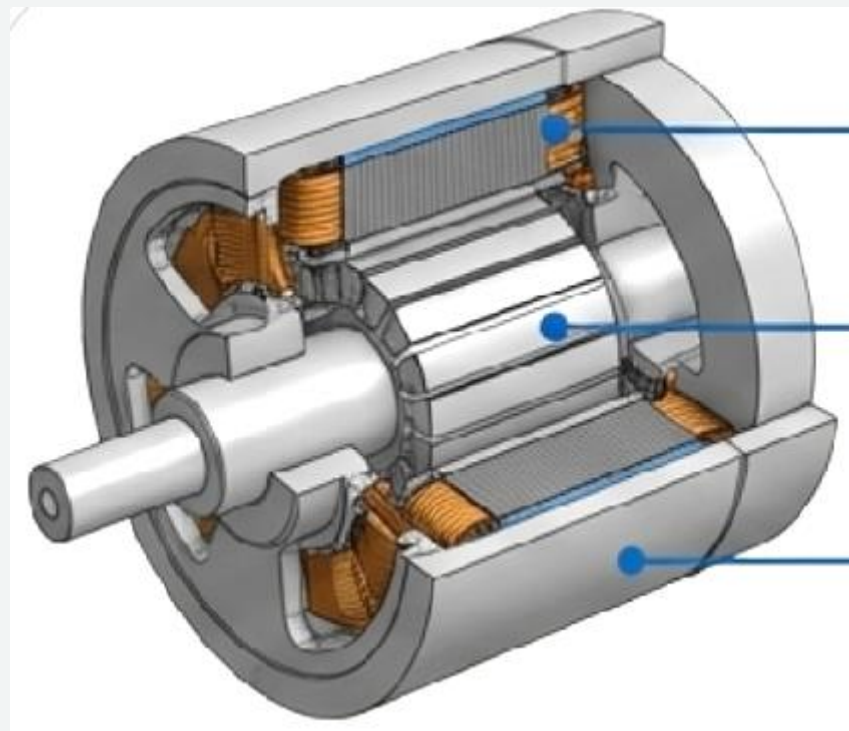

定子 (Stator)

轉子 (Rotor)

軛 (Yoke)

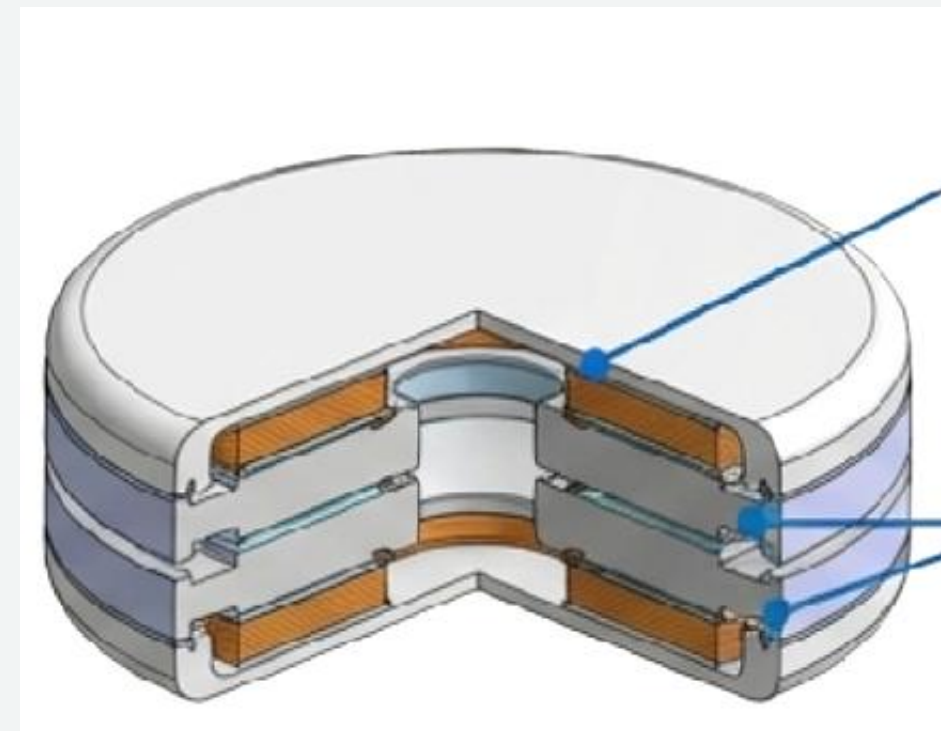

無軛定子
(Yokeless Stator)

雙轉子
(Dual Rotors)

特性	RFM (徑向電機)	AFM
功率密度 (相同體積下)	1x	2-3x
體積與重量 (相同功率下)	1x	體積與重量減少1/3
物理特性	傳統圓柱形	薄餅狀 (Pancake) 架構，極適合嵌入狹小空間

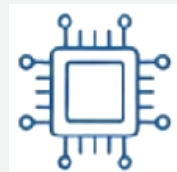

Magnax具備高度技術壁壘的專利資產

核心專利涵蓋無軛定子設計、模組化結構、雙轉子布局及冷卻系統，覆蓋AFM無軛技術大多數可能路徑。

AFM是人形機器人的最佳動力方案

關節空間限制

人形機器人關節需極高扭力但空間狹小，**AFM**的薄餅狀結構是目前最理想的技術

運作溫度

無軛設計減少了定子鐵心質量和相應的鐵損，進一步降低了電機運行時產生的熱量

續航力

效率曲線在寬廣轉速區間維持**95%**以上，顯著提升機器人單次充電後的有效作業時間

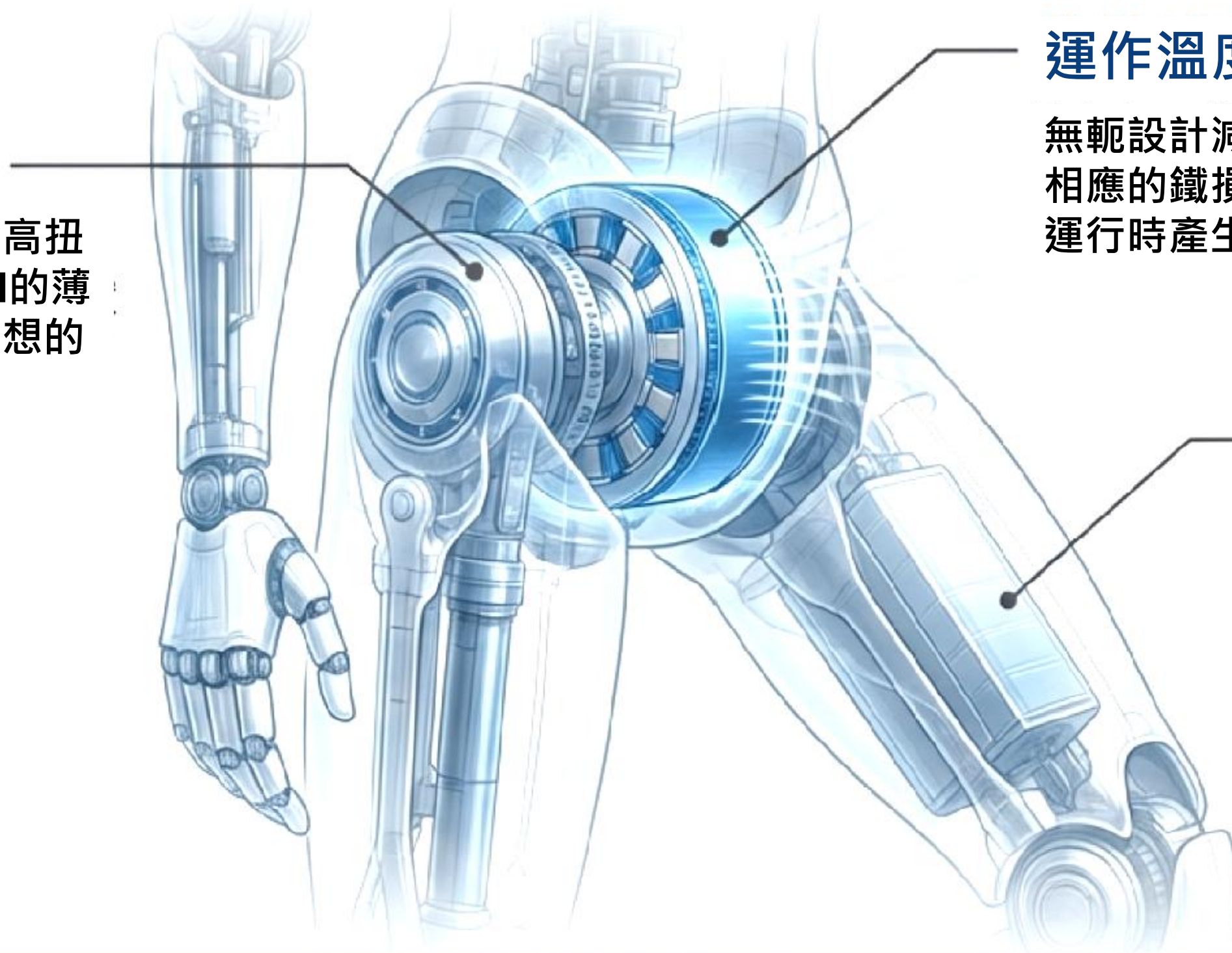

結論：**AFM**是人形機器人關節應用中最合理的次世代電機技術路線。

Magnax對於廣宇的戰略價值

■ 多元化產品應用的平台型技術特點

AFM是一種可替代現有徑向磁通電機(RFM)的電機平台技術，讓廣宇能跨足電動車、機器人、以及數據中心冷卻等相關應用

■ 比同業更佳的功率密度與量產實現性

與AFM同業產品的技術參數比較，Magnax的產品具備更高的功率密度，與實現量產的產品成熟度

■ 容易落地實現的專利技術

Magnax的核心專利涵蓋了無軛定子設計、模組化結構、雙轉子佈局及冷卻系統等，幾乎覆蓋了AFM無軛技術大多數可能的技術路徑和實施方案

重新定義廣宇：從關鍵零件到整合系統模組

過去的廣宇

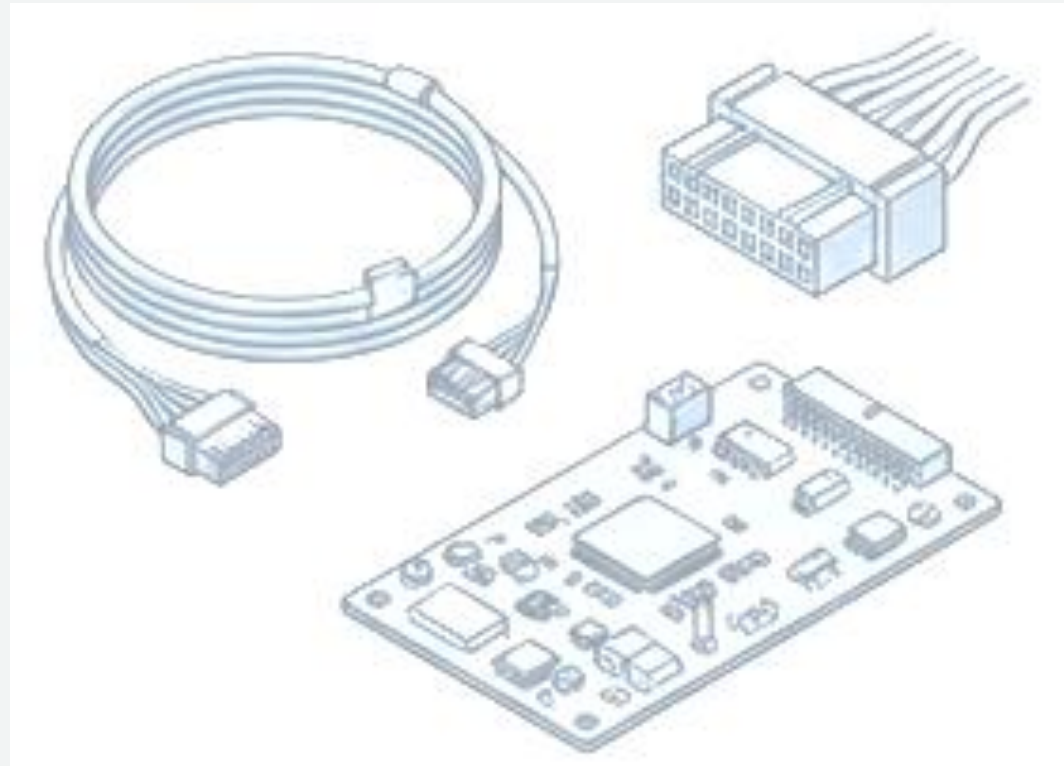

定位：精密零組件製造商

Magnax 加入後的廣宇

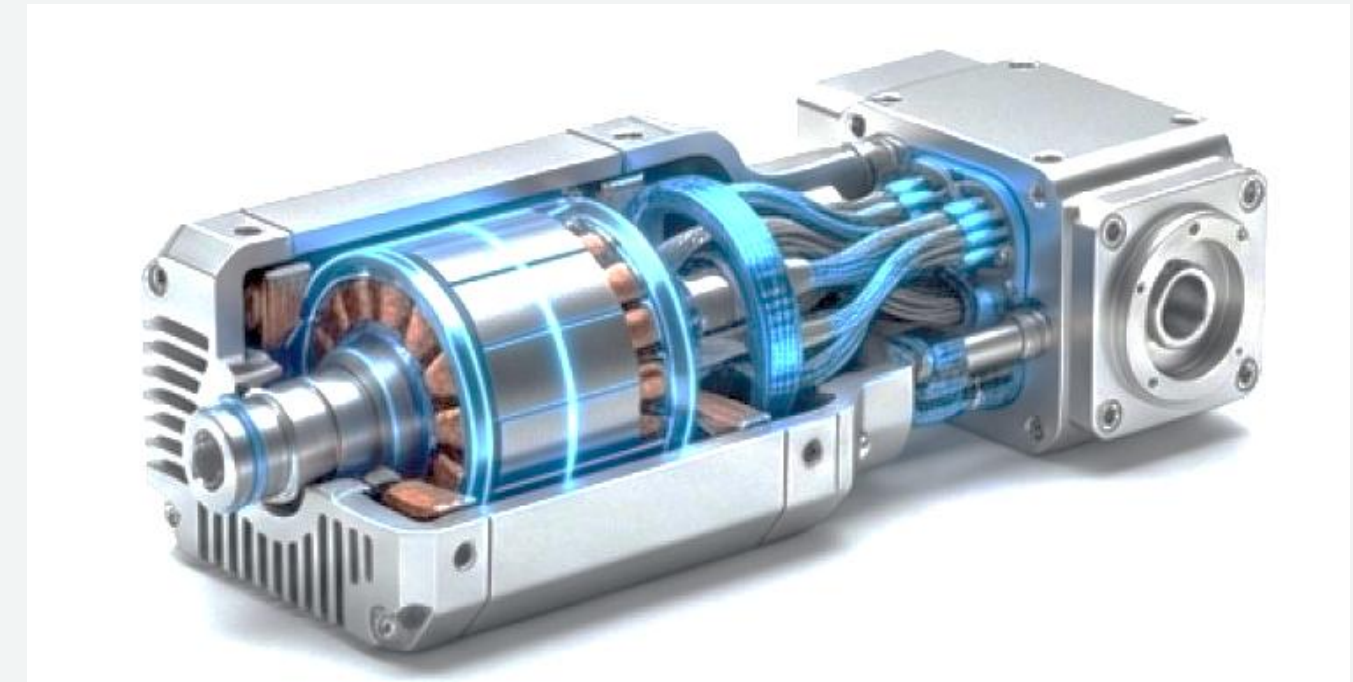

新定位：以關鍵零組件模組為基礎的平台型企業

轉型發展策略的重要里程碑

■ 開啟多元產品應用佈局

AFM技術應用範圍不僅侷限於機器人，更可廣泛延伸至其他高階工業與載具領域。這項技術將幫助廣宇切入工業用冷卻風扇、數據中心散熱系統以及其他產品應用

■ 標誌由線束到關鍵零組件的策略轉型

透過取得下一代電機技術，不僅能優化產品組合、提升毛利率，更將從被動的接單生產，轉變為能提供動力系統核心解決方案的合作伙伴



廣宇的人形機器人戰略布局 邁向市場領導地位的藍圖

廣宇從線束廠邁向關鍵零組件整合商的轉型推手

■ 集團資源的整合者

李光曜先生從2023年6月起擔任廣宇科技董事長，除廣宇外也負責鴻海集團商用電動車以及C事業群，包括精密模具、自動化系統、機器人、以及機構件等業務

■ 廣宇供應鏈升級的推手

廣宇科技正處於由傳統零組件製造商升級轉型成以關鍵零組件為主的整合商的歷史節點，李董事長以30年涵蓋生產、研發、管理等經驗將帶領廣宇走向更重要的供應鏈地位

■ 與鴻海集團的深厚淵源

在加入廣宇之前，李董事長曾擔任包括鴻準科技 (2354 TT) 董事長及其他鴻海集團資深經理人等職務

終極目標：建構完整的人形機器人價值鏈

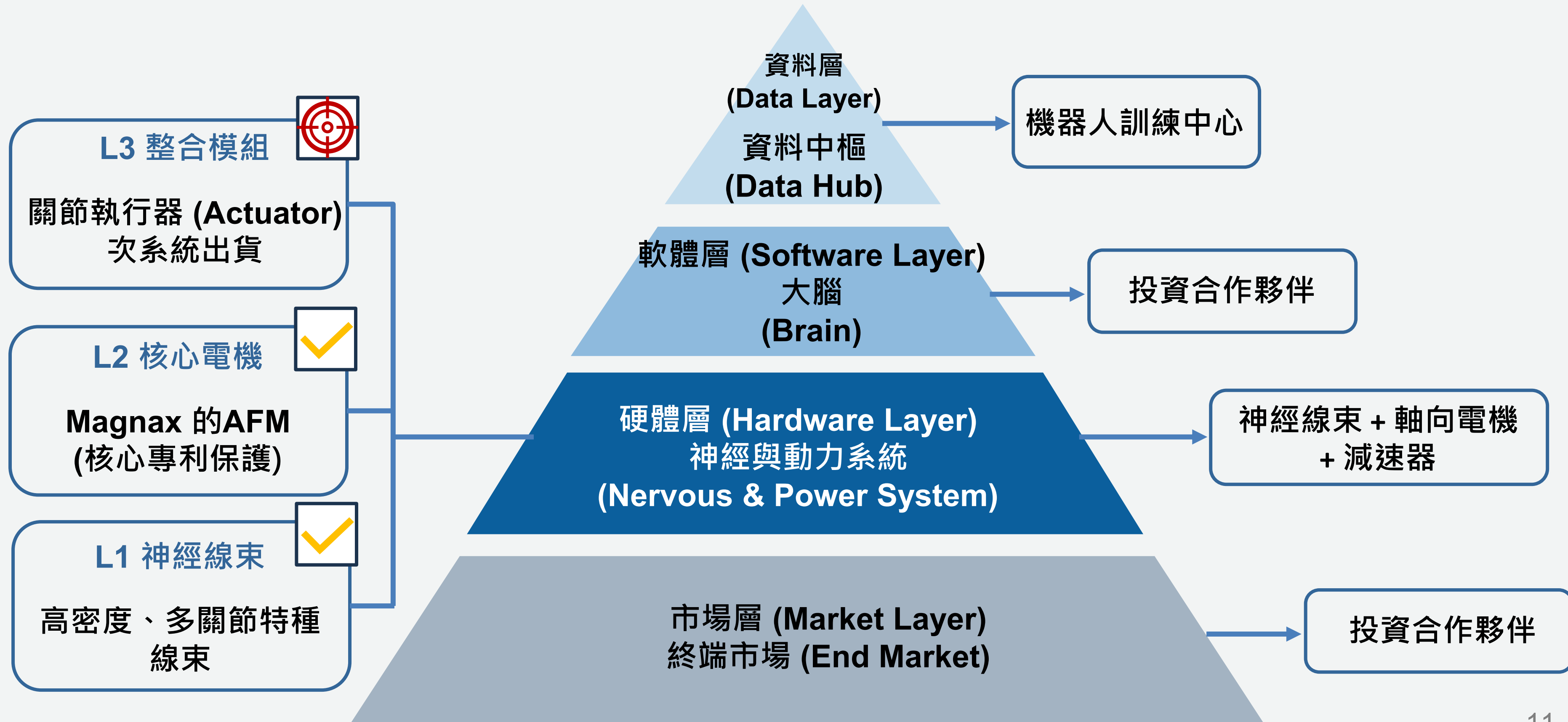

廣宇是鴻海集團機器人戰略的關鍵執行者

廣宇是鴻海集團中具備高可靠度連接組件以及關鍵機電零組件整合能力的公司

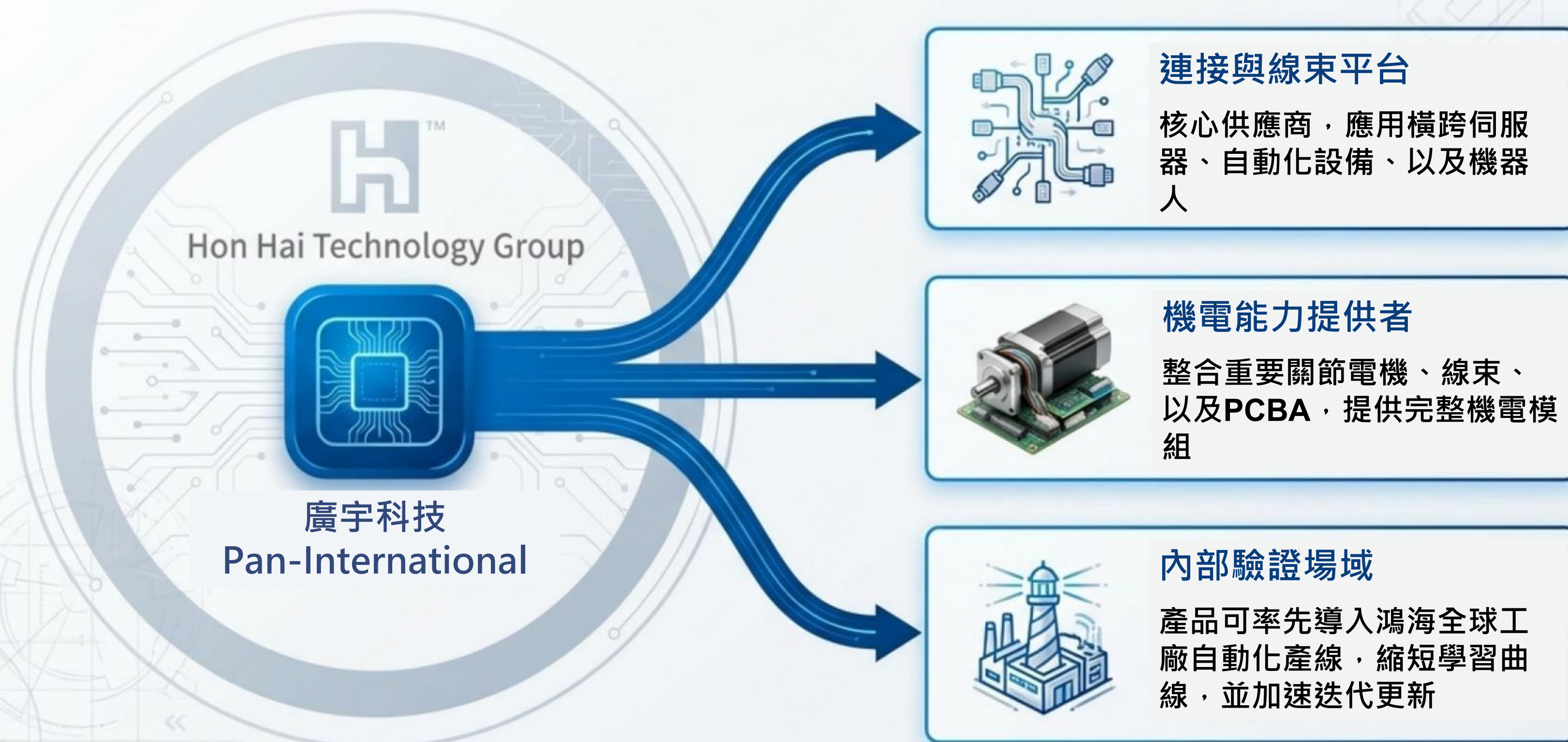

由現有業務出發，掌握人形機器人商機

協作機器人市場規模

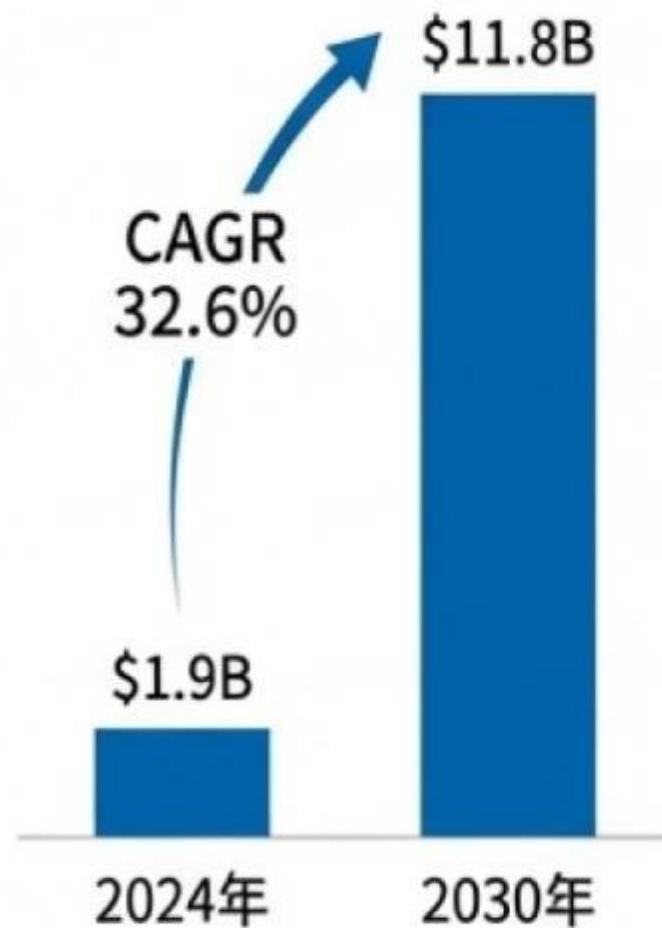

AGV與AMR市場規模

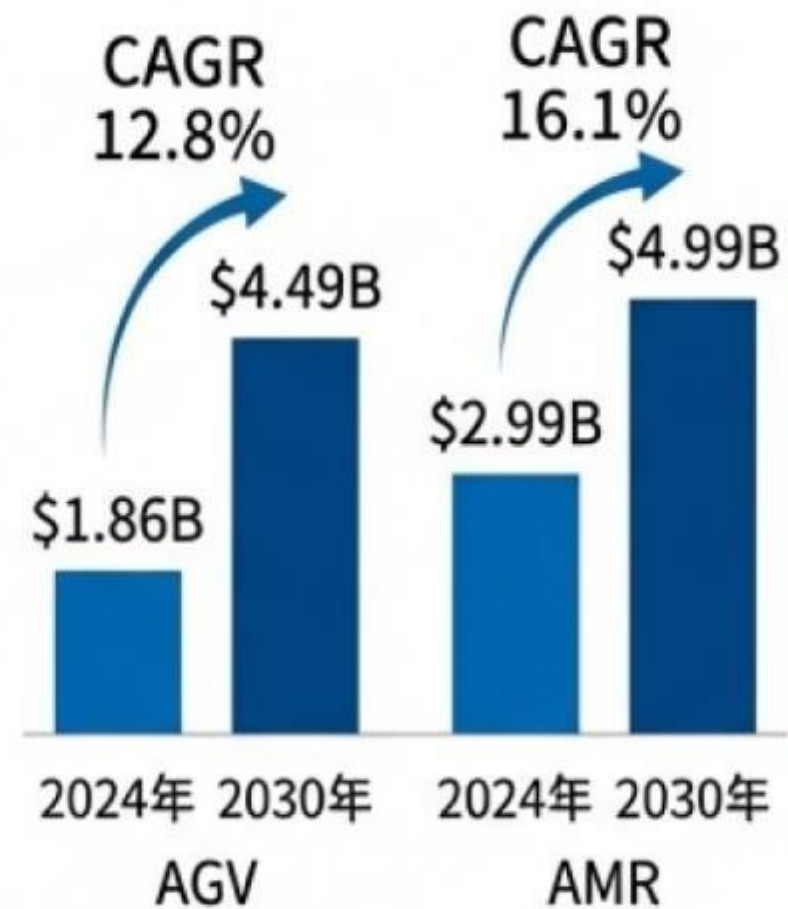

人形機器人市場規模

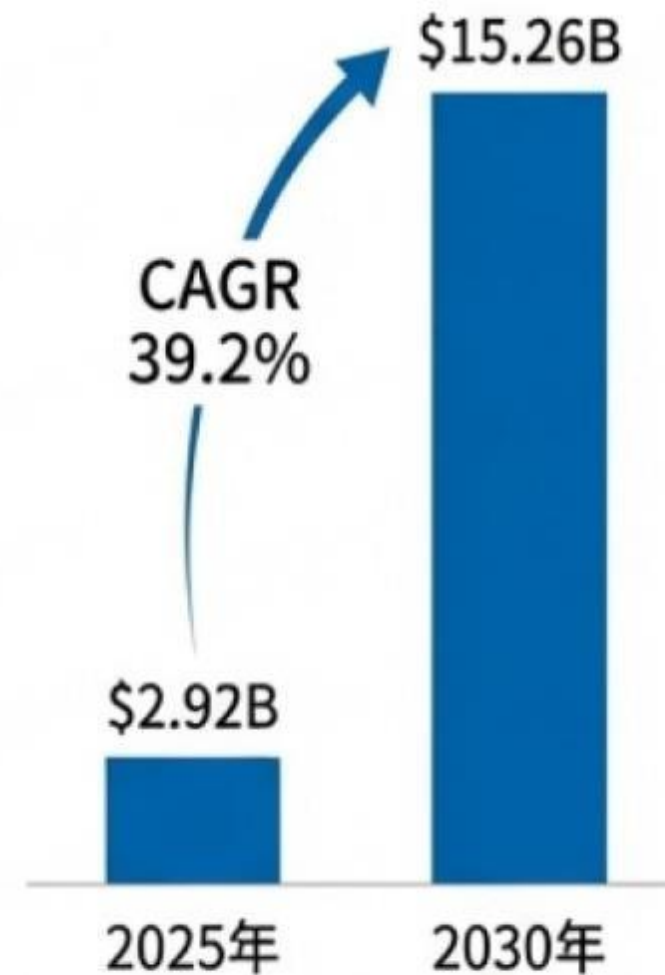

- 整合現有機器人線束技術，跨足協作型機器人與AGV/AMR等市場
- 取得人形機器人關鍵技術，結合現有產品與技術，跨足人形機器人關鍵零組件市場
- 終極目標為以高技術門檻之人形機器人關鍵零組件為出發點，整合人形機器人生態系

註：金額單位為十億美元

資料來源：Global Market Insights, GII, MarketsandMarkets



3S策略驅動策略轉型

今日廣宇：累積半世紀的精密製造實力

廣宇科技為零組件與統包解決方案提供者，產品包括線材線束、連接器/機殼、及印刷電路板與系統組裝等



NT\$218億
2025年營收

創立於 **1971年**

總部 **台北**

NT\$257億
市值 (2026/2/23)

員工數超過 **10,000**

2025年應用別營收分布

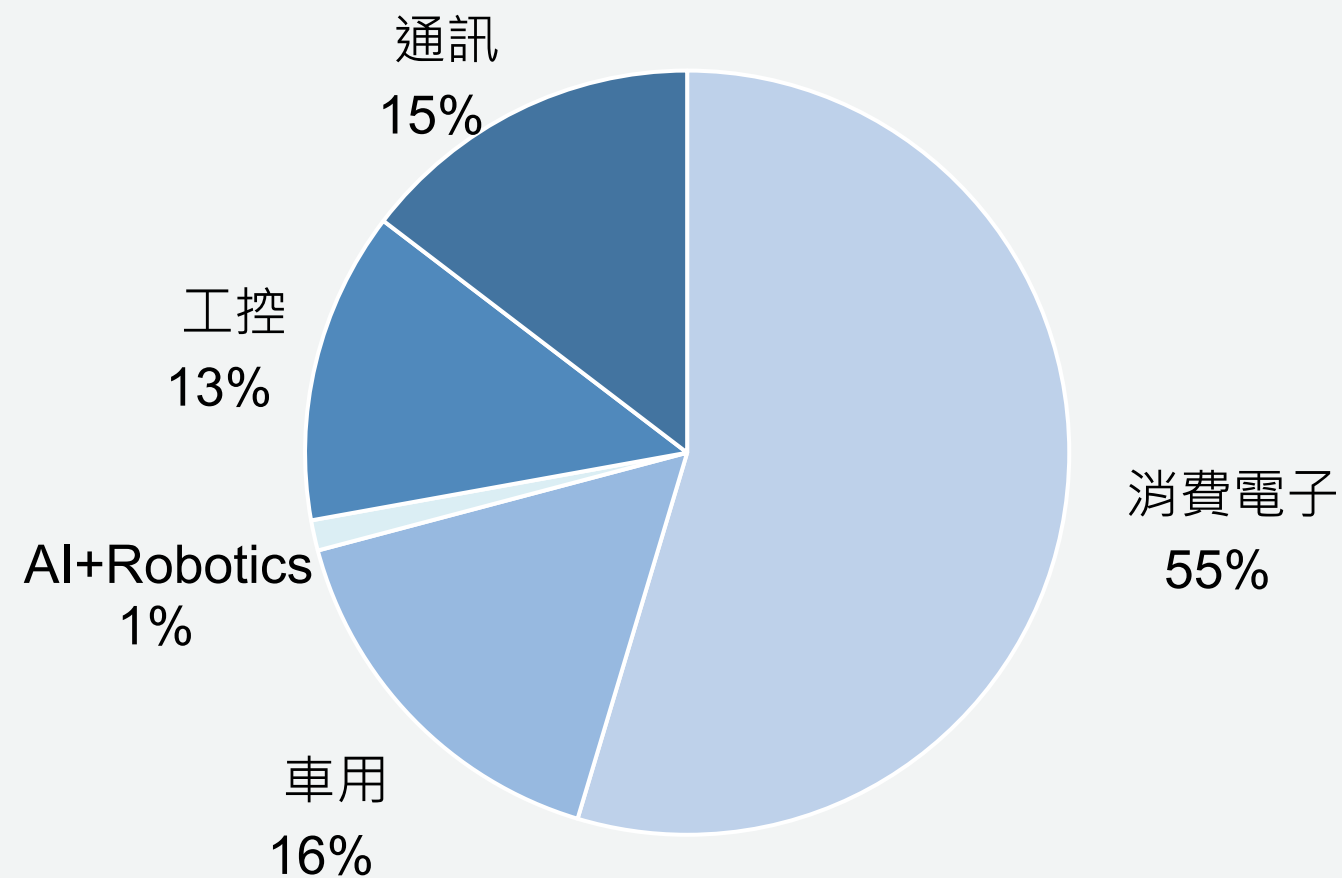

全球生產據點分布

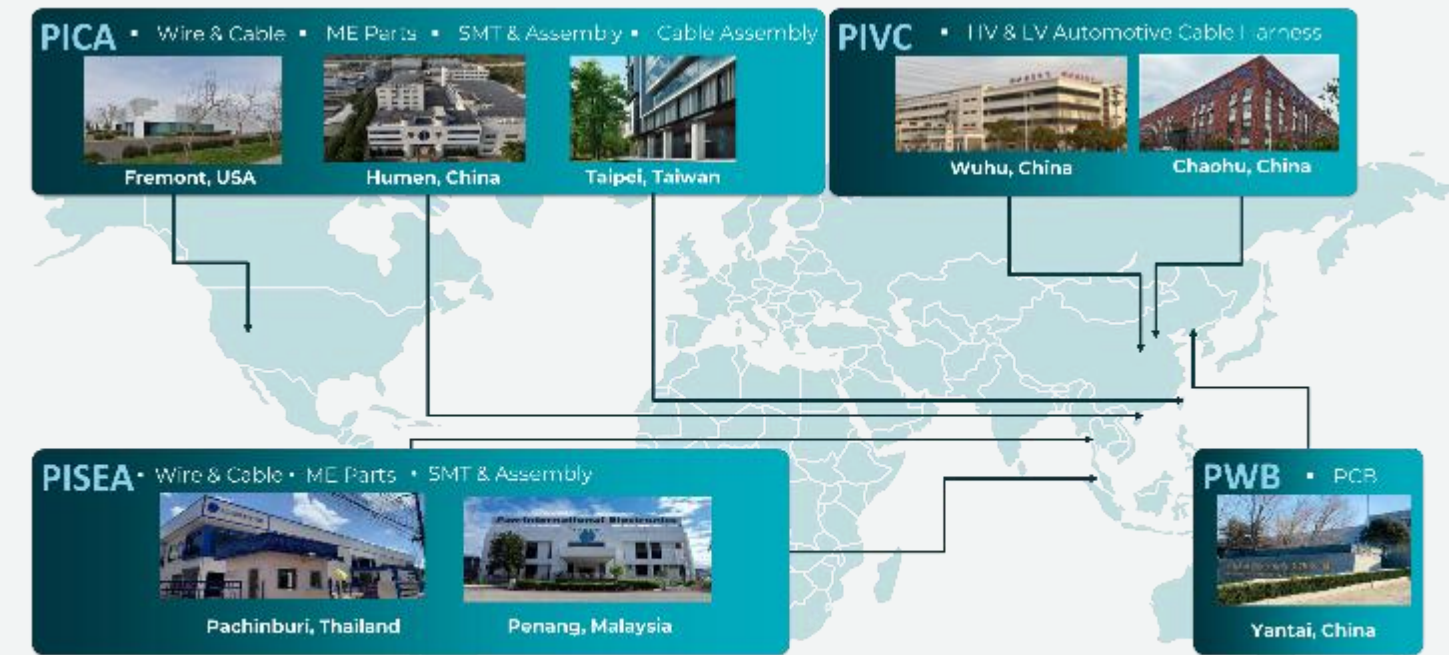

8 個主要基地位於台北、東莞、馬來西亞、泰國、安徽、山東、與美國加州

明日廣宇：以3S為基礎的策略轉型

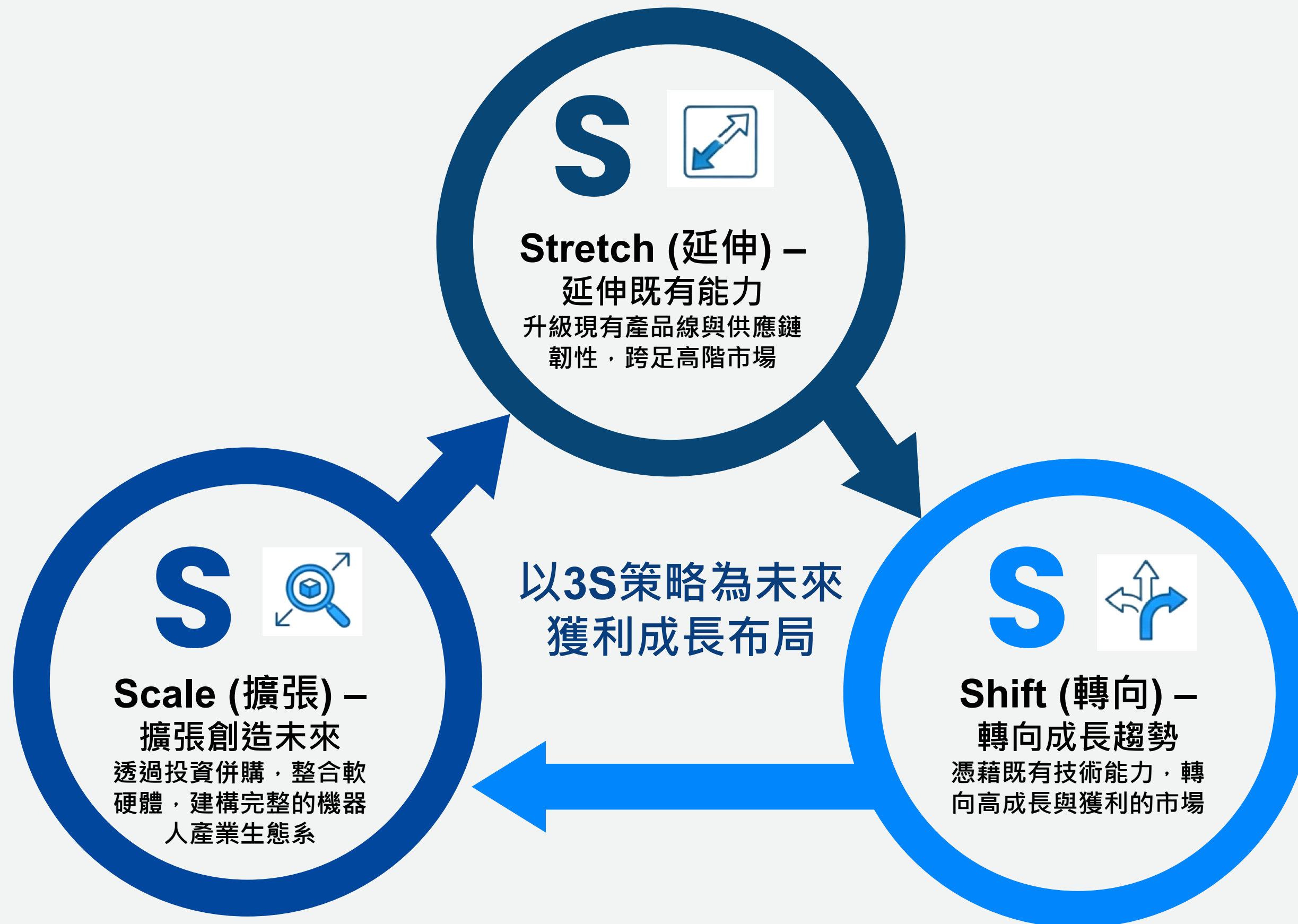

Stretch：以核心平台技術，延伸賦能兩大成長市場

廣宇的核心技術優勢將會是接下來成長引擎的根基

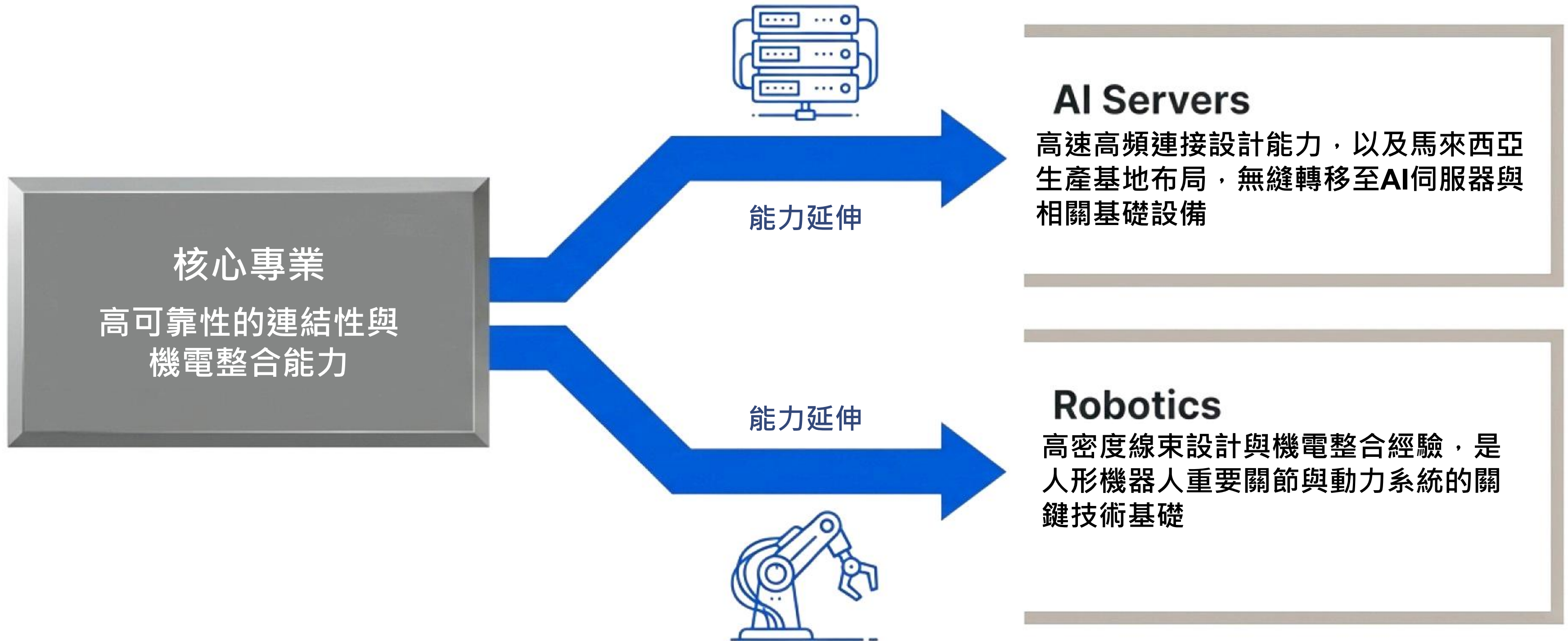

Shift：憑藉馬來西亞產能布局，轉向AI伺服器市場

AI需求持續成長，供應鏈重整創造機會

算力需求持續成長，驅動伺服器架構升級，同時供應鏈重整為全球化展能布局的廠商提供商機。

延伸產能優勢，轉向AI伺服器市場

廣宇奠基既有能量與馬來西亞產能布局，提升價值切入AI基礎架構市場，以攫取更高的市場份額與獲利，並延伸至組裝以外零組件業務

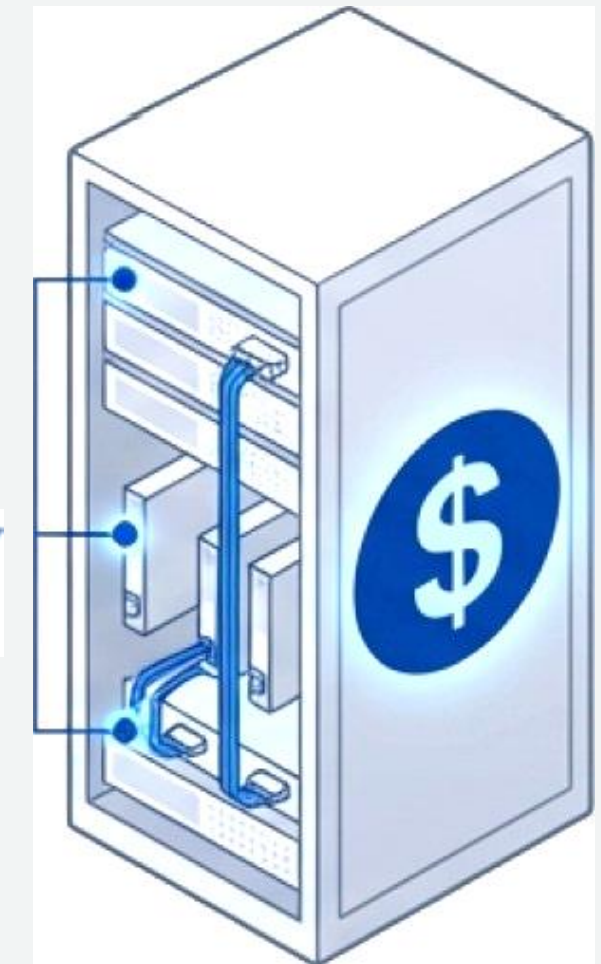

Scale : 由關鍵零組件出發構建人形機器人生態系

Magnax併購案不僅帶來領先技術，更是發展完整生態系的奠基石



廣宇具備半世紀積累的精密製造與機電系統整合能力，提供發展人形機器人關鍵零組件產品的厚實基礎

Magnax的先進AFM技術結合廣宇的製造與整合實力，能加速發展適合人形機器人的動力解決方案

由關鍵零組件出發，持續聚焦人形機器人價值鏈進行投資、併購、與策略結盟，構建完整的人形機器人生態系，提升價值鏈



廣 宇 科 技
Pan-International

策略目標與展望



開啟以實力擴張的旅程：關鍵策略作為與時程

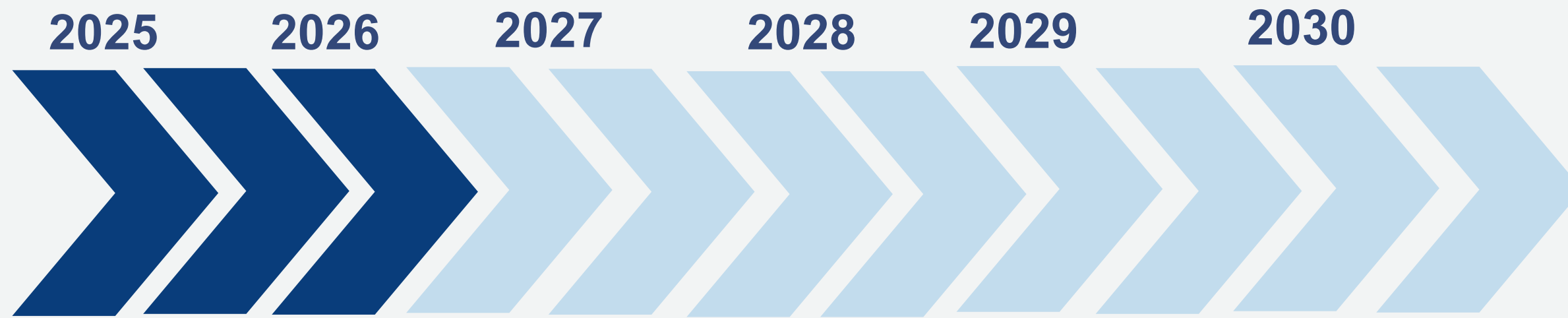

隨著關鍵零組件技術的取得與切入機器人相關應用，目標在2030年能供應機器人整體成本結構中**25-50%**的零組件，提升機器人營收與獲利貢獻

人形機器人
業務目標

2025	2026	2027	2028	2029	2030				
送樣與試 產AGV 與人形機 器人線束	切入 AGV 市場	取得AFM與 機器人軟體 技術、投資 機器人品牌	取得減 速器關 鍵技術	AFM產品 開始貢獻 營收	AFM產 品開始貢 獻獲利	整合上下 游廠商形 成生態系	關鍵模組 營收顯著 成長	協同合作 夥伴進軍 整機市場	機器人數 據資產化

AI伺服器
業務目標

2026	2029	2030
馬來西亞廠 開始量產AI 伺服器	切入AI伺服 器零組件市 場	開拓全球AI 運算中心在 地化商機

2030年全球機器人市佔率>5%，新業務營收佔比>50%

持續執行3S策略，以機器人及其他新業務架構新的成長曲線

(NT\$bn)

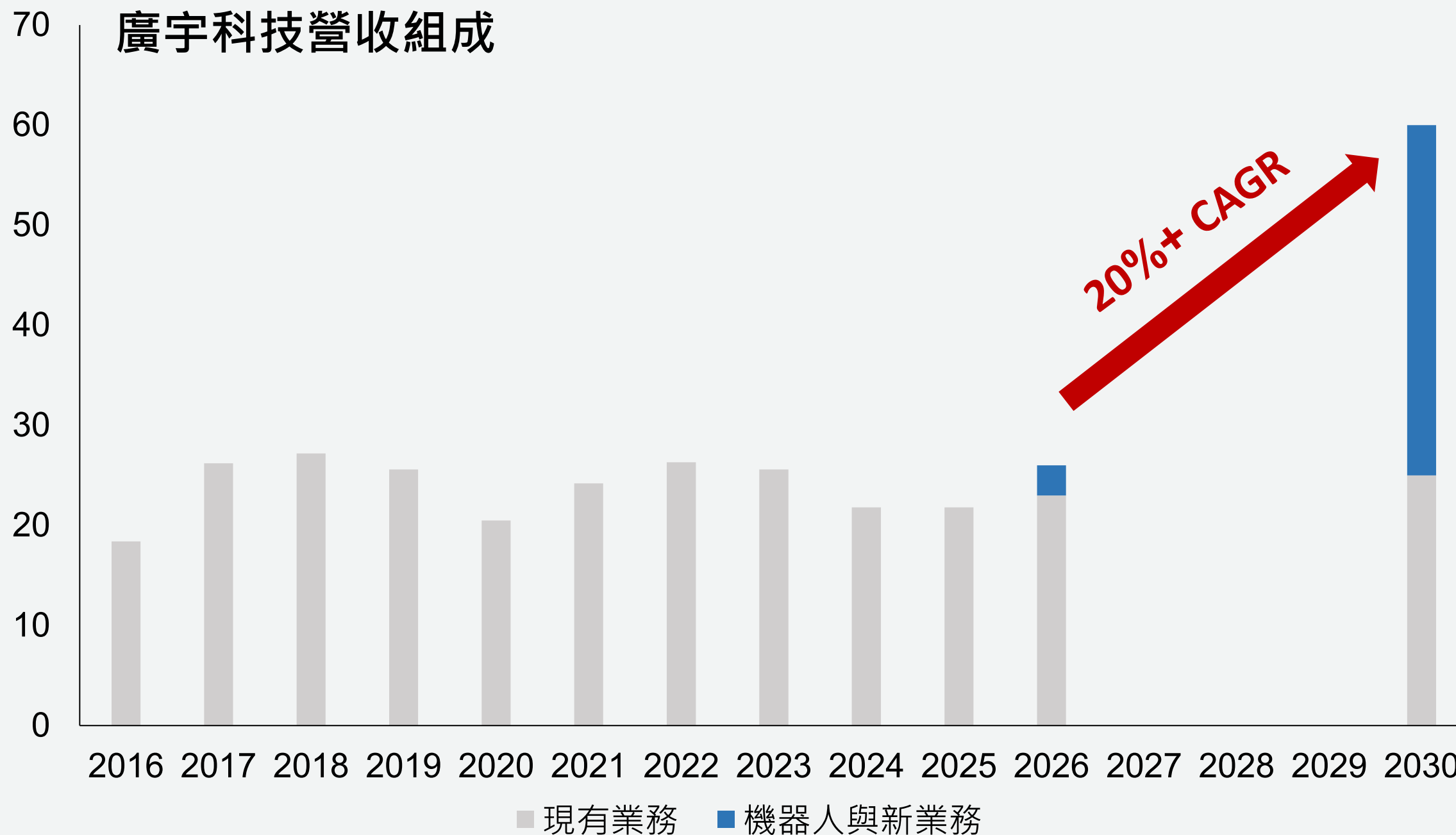

- 2030年目標>5%全球市佔率，以150億美元市場規模估算，機器人與其他新業務2030年將貢獻廣宇**50%**以上的營收與獲利
- 從2026年起維持平均**20%**以上的年營收成長率

維持穩定的股利配發率與殖利率

於追求成長與策略轉型的同時，維持穩定配息率以兼顧股東報酬

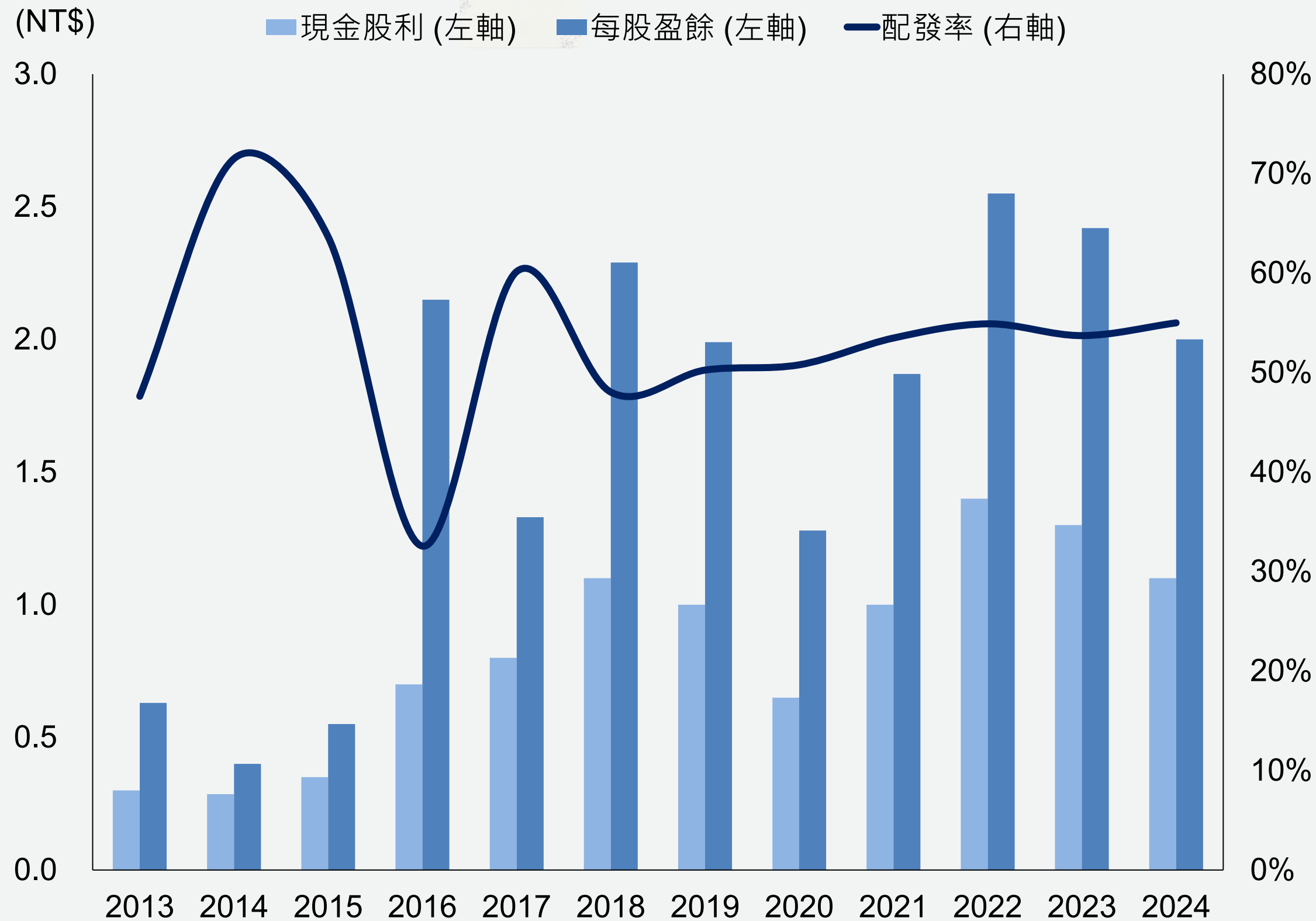

■ 廣宇科技近年來致力於維持現金股利配發率在**50%**以上，以穩定的現金股利配發維護長期股東報酬率。



廣 宇 科 技
Pan-International

篤實創新，形塑未來！

謝謝